

Правила хранения, ухода и эксплуатации мебели.

Гарантии изготовителя.

Сохранность эксплуатационных и эстетических качеств мебели зависит от соблюдения условий её хранения, правил эксплуатации и ухода. *Сборка мебели должна производиться **специалистом**, непрофессиональная сборка не гарантирует высокое качество собранных изделий!*

- Мебель рекомендуется эксплуатировать в помещениях с температурой воздуха не ниже +10°C и относительной влажностью 65±15%
- В мебели, имеющей крепление болтами, винтами, шурупами, при ослаблении соединений необходимо периодически подкручивать их.
- Следует оберегать мебель от механических повреждений, от попадания на её поверхность воды, растворителей, щелочей и кислот. При случайном попадании жидкости немедленно вытереть жидкость сухой тканью.
- Мебель должна быть защищена от прямого попадания солнечных лучей, не должна размещаться вблизи отопительных приборов, сырых и холодных стен.
- На поверхность мебели не следует ставить горячие предметы.
- Пыль с поверхности изделия удалять сухой мягкой тканью.

Предприятие изготовитель гарантирует соответствие мебели требованиям ТР ТС 025/2012 «О безопасности мебельной продукции».. Гарантийный срок эксплуатации мебели 24 месяца, при соблюдении условий транспортирования, хранения, сборки (мебели, поставляемой в разобранном виде) и эксплуатации.

Претензии по качеству мебели принимаются в пределах гарантийного срока по месту покупки с обязательным предъявлением товарного чека и ярлыка с упаковки. По дефектам, появившимся из-за несоблюдения покупателем правил эксплуатации и ухода за мебелью, претензии не принимаются.

В поступающих в торговую сеть изделиях могут быть конструктивно-художественные изменения, не отраженные в данном руководстве и не ухудшающие качество мебели, так как предприятие постоянно работает над улучшением производимой продукции. Предприятие изготовитель, так же, оставляет за собой право на замену фурнитуры и метизов на аналогичные.

Дата выпуска _____

Дата продажи _____



Срок службы мебели 10 лет.
Претензии по качеству принимаются:
Россия, 607655, Нижегородская обл.,
г. Кстово, ул. Коминтерна 3а
ООО «Мебель-Комплекс».

Инструкция по сборке и эксплуатации

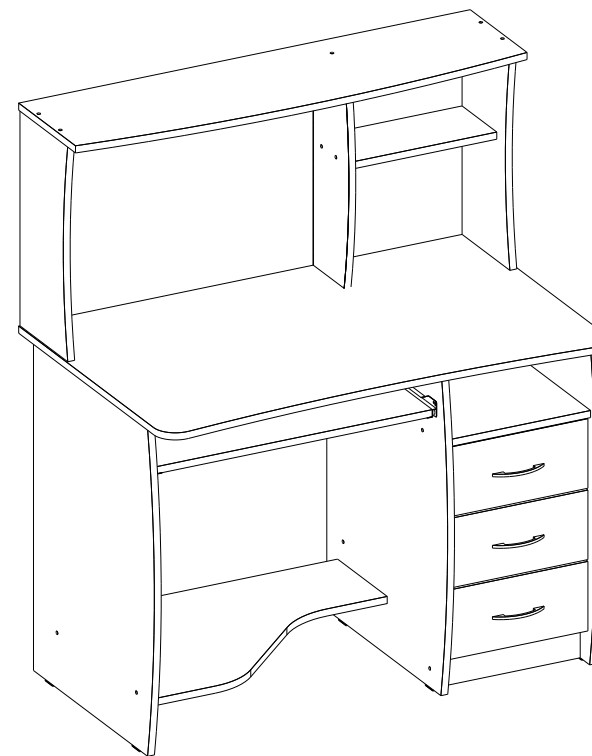

Стол компьютерный СК-08Н

1. Крышка стола	1050 x 650	1 шт.
2. Стенка боковая	536 x 734	2 шт.
3. Стенка боковая	536 x 734	1 шт.
4. Полка	470 x 666	1 шт.
5. Цоколь	328 x 84	1 шт.
6. Полка	328 x 430	1 шт.
7. Стенка	328 x 576	1 шт.
8. Стойка	480 x 212	2 шт.
9. Стойка	480 x 158	1 шт.
10. Полка	328 x 154	1 шт.
11. Полка	1050 x 285	1 шт.
12. Полка под клавиатуру	350 x 641	1 шт.
13. Фасад ящика	322 x 156	3 шт.
14. Стенка ящика	272 x 108	3 шт.
15. Боковая стенка ящика	400 x 108	6 шт.
16. Дно ящика	300 x 398	3 шт.
17. Конфирмат		34 шт.
18. Ключ-шестигранник		1 шт.
19. Заглушки для конфирматов		27 шт.
20. Шурупы		32 шт.
21. Гвозди 1.2*25		30 шт.
22. Подпятники		6 шт.
23. Направляющие для ящиков		4 шт.
24. Ручка-скобка		3 шт.
25. Шток эксцентрика		12 шт.
26. Эксцентрик		12 шт.
27. Заглушка для эксцентрика		12 шт.
28. Винты для ручек		6 шт.
29. Суппорт крепления дна ящика		3 шт.

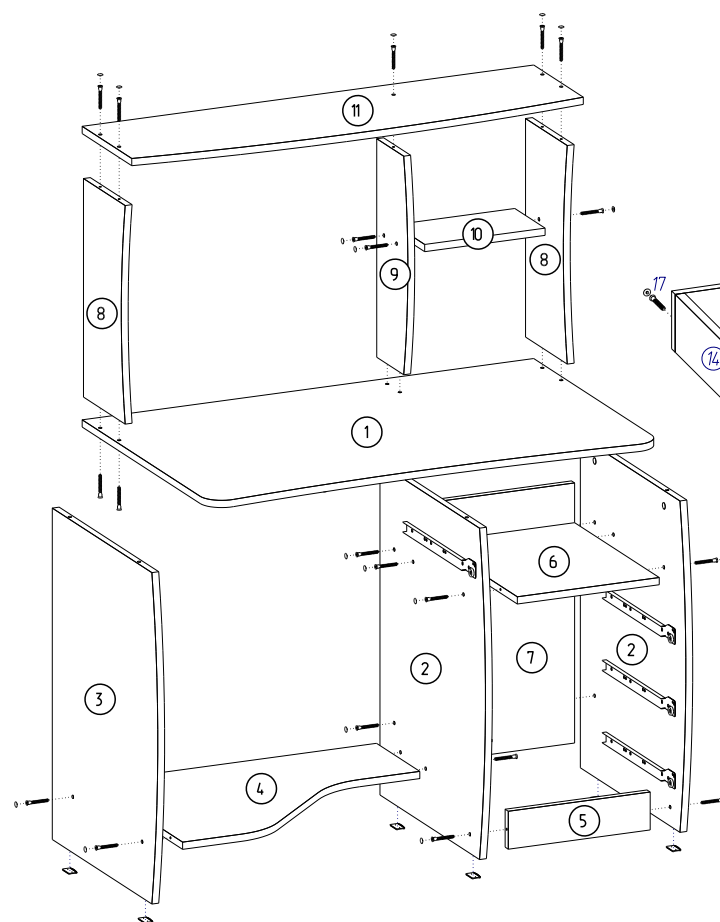

Сборка ящика

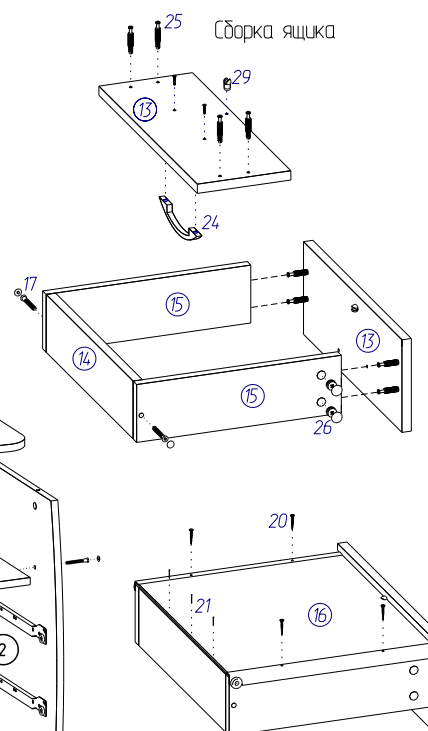

Крепление эксцентриками

