

Схема сборки кухонного уголка В-1

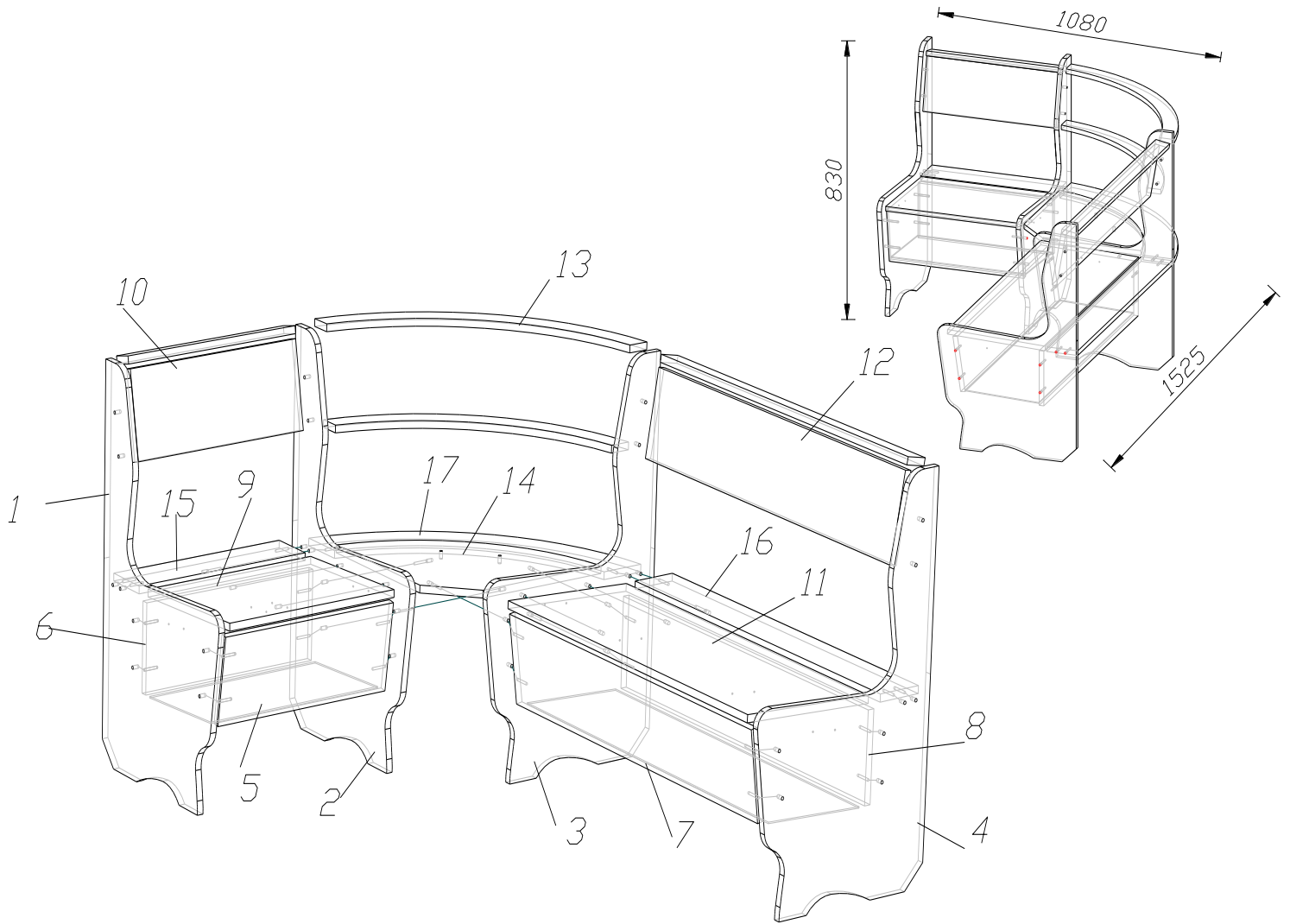

СПЕЦИФИКАЦИЯ

№ поз	Наименование	Размер, мм	Кол-во
(1)	Диван левый	L=507	1
1	Боковина левая	830x490	1
2	Боковина правая	830x490	1
5	Стенка вертик. передняя	475x190	1
6	Стенка вертик. задняя	475x190	1
	Дно ящика ДВП	473x260	1
9	Сиденье	465x345	1
10	Спинка	470x200	1
15	Планка декорат.	475x110	1
(2)	Диван правый	L=947	1
3	Боковина левая	830x490	1
4	Боковина правая	830x490	1
7	Стенка вертик. передняя	915x190	1
8	Стенка вертик. задняя	915x190	1
	Дно ящика ДВП	912x260	1
11	Сиденье	905x345	1
12	Спинка	910x200	1
16	Планка декорат.	915x110	1
(3)	Угловая секция	L=451x451	1
14	Сиденье	451x451	1
13	Спинка	500x500	1
17	Планка декорат	570x570	1

ФУРНИТУРА

№ поз	Наименование	Ед. изм.	Кол-во
	Евровинт	шт	24
	Заглушка	шт	24
	Ключ	шт	1
	Подпятник мал.	шт	8
	Болт М6*45	шт	8
	Болт 6x70	шт.	4
	Гайка М6	шт	12
	Крепеж для ДВП	шт	14
	Саморез 4*19	шт	8
	Шуруп 4x16	шт.	22
	Подъемный механизм для дивана	Компл.	2
	Гвозди ГОСТ 4028-63 2*25	шт	16

Инструкция по сборке и эксплуатации кухонного уголка В-1

Кухонный уголок предназначен для оборудования кухонь, создающий уют и удобства. Состоит из трех частей: левого дивана, правого дивана и угловой секции, соединяющей изделия в единое целое. Каждый диванчик имеет мягкие спинки и сиденья, под которыми находятся удобные ящики для различных кухонных принадлежностей. Угловая секция состоит из мягких сиденья и спинки. При необходимости конструкция изделия позволяет переставить местами мягкие элементы диванов и детали ящика, т.е. слева направо и наоборот.

ПОДГОТОВКА К СБОРКЕ

Приступая к сборке изделий необходимо:

1. Внимательно ознакомиться с данной инструкцией.
2. Распаковать пакеты, скомплектовать детали согласно схемам. Номера позиций деталей на схемах соответствуют номерам, проставленным на нелицевых кромках деталей и на этикетках. Проверить наличие фурнитуры.
3. Подготовить необходимый инструмент для сборки: отвертку, молоток, шило.
4. Во избежание повреждений деталей сборку производить на чистой поверхности, покрытой тканью или бумагой.

Установка фурнитуры.

1. Установить подпятники на нижние торцевые кромки боковин (поз. 1,2,3,4) с помощью гвоздей 2*25.
2. Установить крепеж для ДВП прикрутив шурупами 4x16 к торцам планок (поз.5,6,7,8)
3. Установить подъемный механизм к сиденьям шурупами 4x19 по разметке.

Сборка левого (правого) дивана.

1. Установить боковины поз.1,2 (поз. 3,4) в вертикальное положение.
2. Между боковинами установить, поочередно, стенки вертикальные поз.5,6 (поз.7,8), соединить при помощи евровинтов.
3. Установить сиденье поз.9 (поз.11) между боковинами прикрутив подъемный механизм шурупами 4x16.
4. Спинку поз.10 (поз.12) установить между боковинами поз. 1,2 (поз.3,4) соединив болтами 6x45 и гайкой с внешней стороны и болтами 6x70 прикрутив одновременно спинку угловую.
5. Установить сиденье угловое (поз.14) прикрутив болтами 6x45 к бокам 2,3.
6. Положить ДВП в нишу.
7. Прикрутить по одного евровинту с каждой стороны планки поз.15,16,затем прикрутить планку (поз.17) и докрутить в внешней стороны боков еще евровинты.

Изделие готово к эксплуатации.

УХОД

Пыль с поверхности удалять чистой сухой салфеткой из фланели, миткали. Для удаления загрязнений рекомендуется применять специальные жидкости.

ПРАВИЛА ЭКСПЛУАТАЦИИ

1. Набор рекомендуется эксплуатировать в сухом проветриваемом помещении при температуре 10-28°C с относительной влажностью 65±15%. Сырость и близкое расположение источников тепла вызывают ускоренное старение мебели, деформацию мебельных щитов.
2. Необходимо оберегать поверхности от попадания на них растворителей (спирта, бензина, ацетона и пр.), кислот, щелочей.
3. Следует оберегать поверхности мебели от механических повреждений, т.к. в домашних условиях исправить их невозможно.

ГАРАНТИИ

Предприятие-изготовитель гарантирует качественные показатели мебели при соблюдении правил транспортирования, сборки и эксплуатации. За механические повреждения, потертости и сколы, возникшие при транспортировании, установке и хранении, предприятие-изготовитель ответственности не несет.

Гарантийный срок эксплуатации 18 месяца со дня продажи магазином.

При обнаружении производственных дефектов или недовложении фурнитуры, необходимо обращаться в магазин, где приобретена мебель, предъявив гарантийный талон и чек магазина.

Претензии принимаются в течение гарантийного срока.

УВАЖАЕМЫЙ ПОКУПАТЕЛЬ, БЛАГОДАРИМ ЗА ПОКУПКУ!